

PIXEL

Support vélos Pixel
Design : Stoa Architecture.

Support vélo en acier.

Constitution :
Potelets en fonte métalisée peinte.
Lisse en acier inox

Application suggérée :
Préconisée en centre urbain, parcs et jardins .

Option :
Support vélos avec lisse peinte.

Finition :
Thermolaquage polyester, teintes RAL au choix.

Masse :
22,5 kg.

Livraison :
Support vélo livré en kit
avec allonge de scellement.



Détail :
Fixation de la lisse

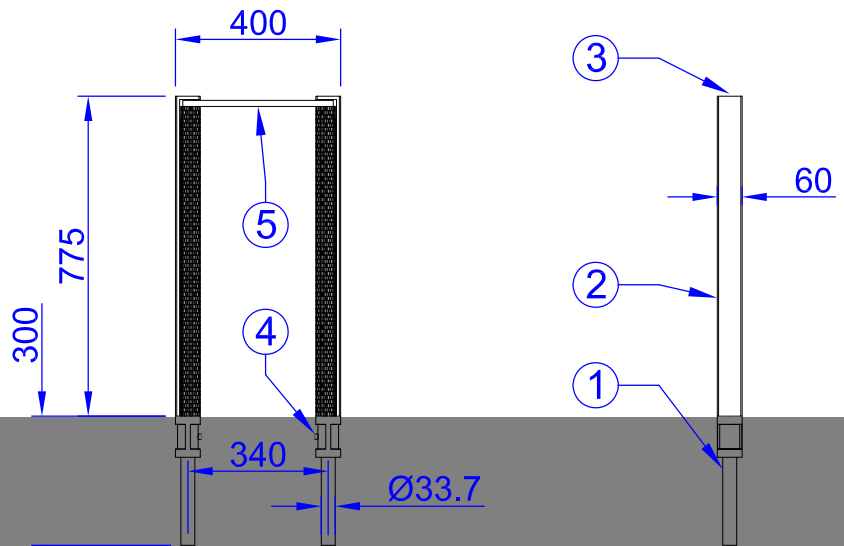
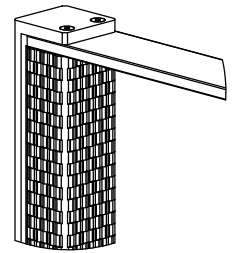

- 5 bis** Lisse en acier (2,5 kg) (pour l'option lisse peinte)
- 5** Lisse en acier inoxydable (2,5 kg)
- 4** 2 vis CHc M8x16 en acier inoxydable
- 3** 4 vis FHc M6x35 en acier inoxydable
- 2** 2 Potelet Pixel ht 775 en fonte ENGJS (2 x 9kg)
- 1** Tube allonge en acier (2 kg)